

WORLDHOISTS

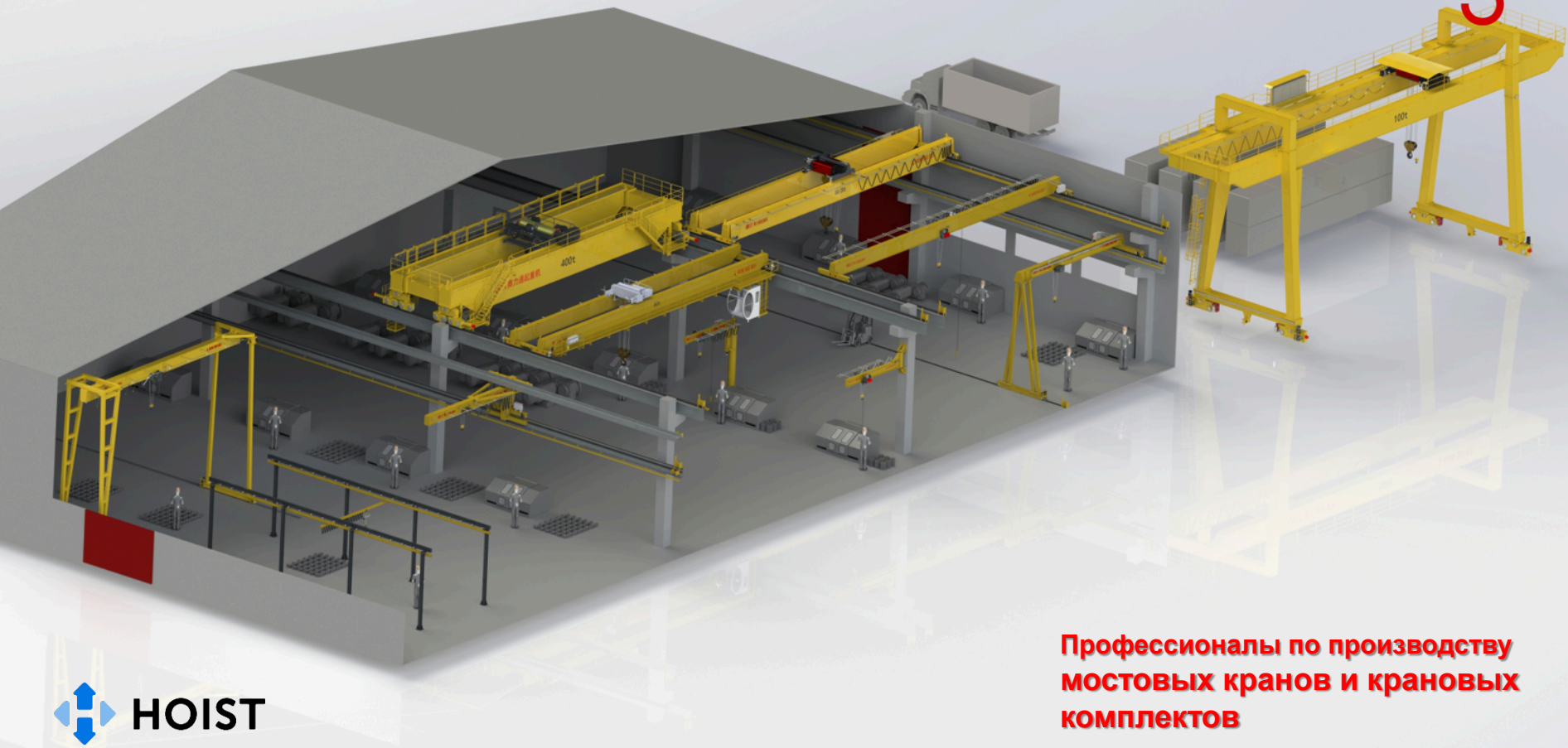

**Профессионалы по производству
мостовых кранов и крановых
комплектов**

WORLDHOISTS

Более 8000
кранов и кран-
комплектов
в год

Более 400
специалистов в
команде

Более
100 млн \$
годовой объем
продаж

Изготовитель кранов и
талей полного цикла –
собственные моторы,
редуктора, системы
безопасности

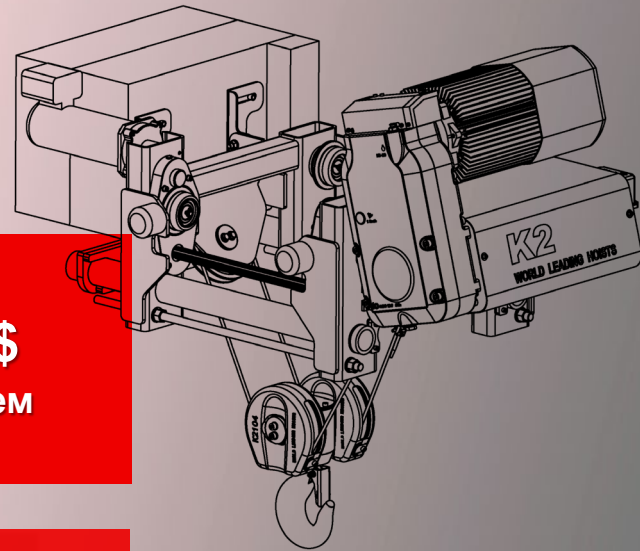



Лицензия на
производство кранов

WORLDHOISTS



Сертификаты
EAC



Moody
Welders



ISO 9001



ISO 14001
Экол.
менеджмент



ISO 45001
Охрана здоровья

WORLDHOISTS

Член совета



中国重型机械工业协会
China Heavy Machinery Industry Association

CHMIA (Китай) – Ассоциация производителей металлургического оборудования, горнодобывающего оборудования и погрузочно-разгрузочных работ. Образовалась в 1989 г.



中国机械工程学会
CHINESE MECHANICAL ENGINEERING SOCIETY

CMES (Китай) – некоммерческая организация, организующая научные исследования, проектирование, производство, а также преподавание и менеджмент в области машиностроения и смежных областях. Компания была основана в 1936 году.

2021
Запуск первого автоматического крана для перемещения бумажных рулонов и системы управления складом

2018
Разработка приложения для управления кранами

2016
Запуск первого телескопического крана

2012
Запуск первого автоматического крана

2010
Запуск производства собственных лебедок

2008
Запуск производства собственных талей

2007
Запуск производства собственных мотор-редукторов

2007
Открытие завода в Пекине

2006
Основание завода
ORIT CRANES

2000
Начало работы с
KONECRANES

2022
Выход на рынок
России. Заключение
дистрибьюторского
Договора с

2022
Открытие завода
в Янгжоу

2016
Открытие завода
в Цзинане

2013
Открытие завода
в Тяньцзине

2012
Основание

WORLDHOISTS



**Главное предприятие
находится в Пекине,
производственные
мощности:**



15 000 м²

Завод в Тяньцзине

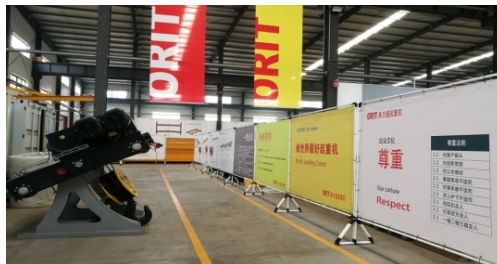

18 000 м²

Завод в Цзинане



32 000 м²

Завод в Янжжоу

WORLDHOISTS

 **HOIST**



Стандартное исполнение талей –
уменьшенная строительная высота,
2ух скоростной двигатель подъема,
частотно-регулируемый двигатель
передвижения, степень защиты IP55



WORLDHOISTS



Крановые лебедки большой грузоподъемности (до 500т) и для тяжелых режимов работы (A7-A8). Применяются на целлюлозно-бумажных комбинатах, сталелитейных заводах, электрических станциях, судостроительных верфях и прочих отраслях. Продукция отличается высокой надежностью и компактностью.



Линейка специальных талей для различных областей производства:
металлургические тали, взрывозащищенные тали, тали для гальванических цехов
(горячее цинкование), тали для чистых зон, для химических производств



Мотор-редуктора собственного производства с частотным управлением, закаленные зубчатые колеса, степень защиты IP55

WORLDHOISTS



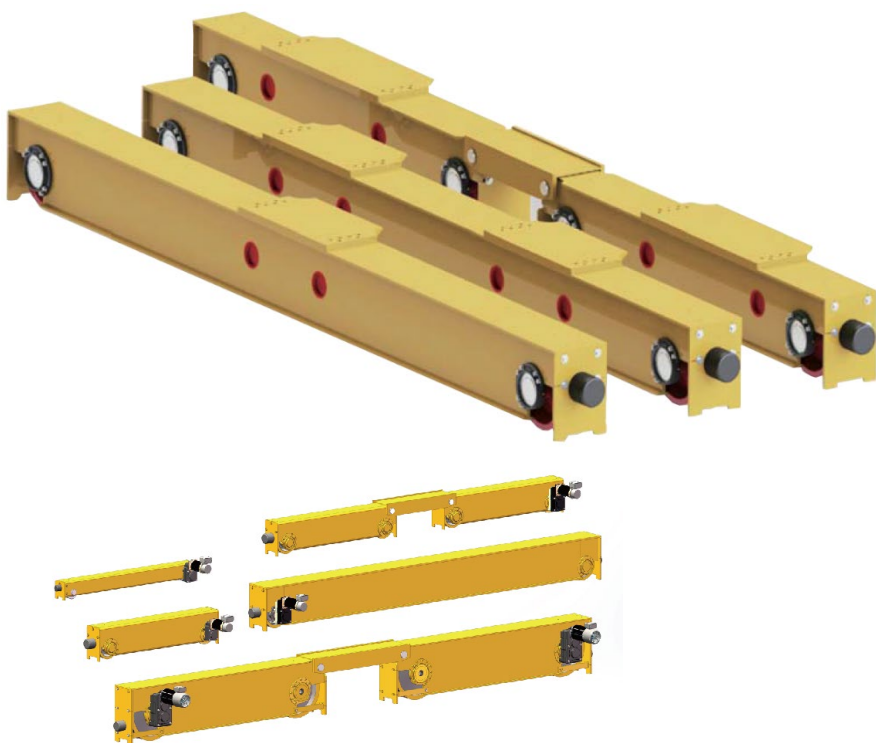

Концевые балки оптимизированной гибкой конструкции.
Изготовлены на полностью автоматизированном производстве.
Контроль изготовления на всех этапах.



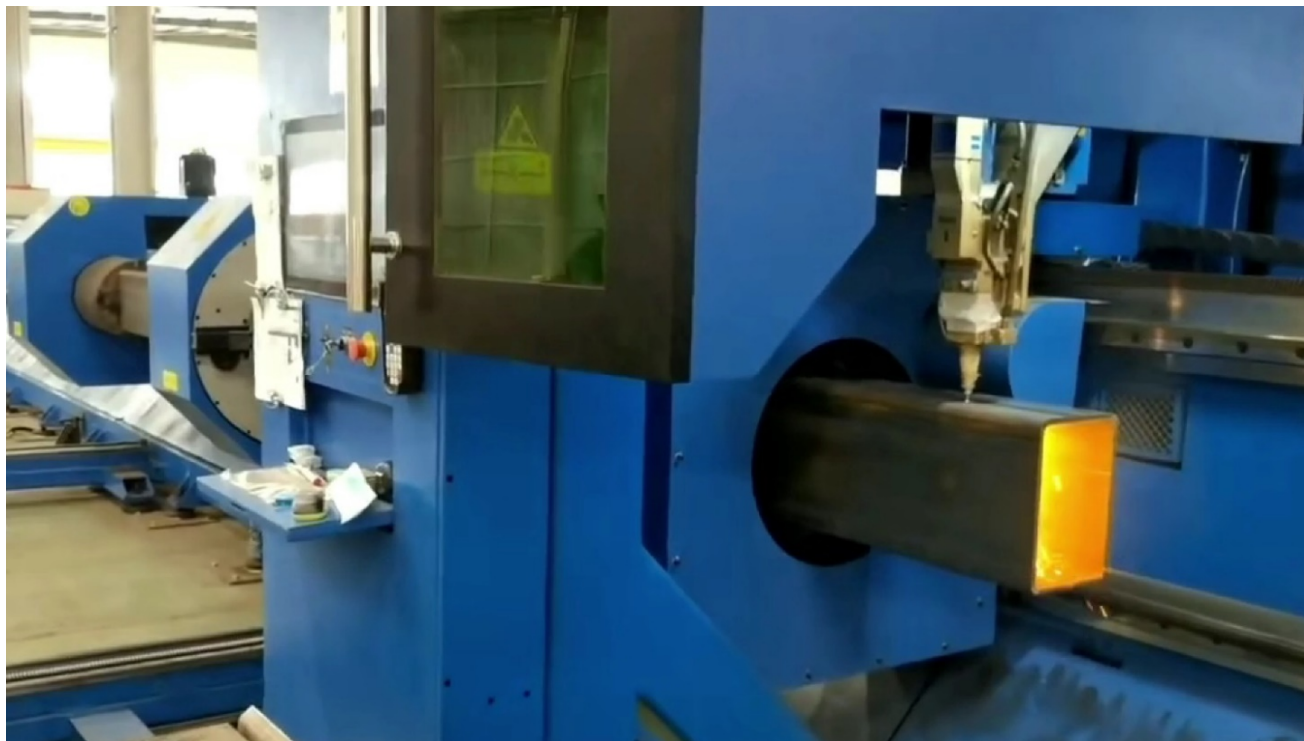

Полностью автоматизированная обработка концевых балок
Высокоточная лазерная резка - высокая эффективность и
точность.



Пролетные балки кранов производятся на полностью автоматизированном производстве

Дробеструйная обработка поверхности



Камера порошковой окраски



Сушильная камера



Металлоконструкции кранов и талей проходят через дробеструйную камеру, порошковую окрасочную камеру и сушильную камеру

Приборы безопасности стандартной комплектации:

- Электронный ограничитель грузоподъемности
- Концевой выключатель подъема 4ех позиционный
- Концевой выключатель передвижения крана/тали (2ух позиционный)
- Защита от перегрева двигателя подъема
- Защита от падения груза при обрыве фазы
- Защита от короткого замыкания
- Защита от перегрузки по току
- Защита от блокировки
- Устройство ISS
- Счетчик моточасов
- Гудок и проблесковый маячок



Данная комплектация обеспечивает надежную и безопасную работу грузоподъемного оборудования

Финансовая выгода при использовании кранов WORLD HOISTS на примере двухбалочного крана г/п 100т с пролетом 31м

WORLDHOISTS

Стандартный кран

WORLD HOISTS

Мощность крана	150 кВт	76 кВт
----------------	---------	---------------

Меньше потребляемая мощность крана - экономия на электроэнергии

Собственная масса	108 тонн	75 тонн
-------------------	----------	----------------

Меньше собственная масса крана - экономия на строительстве здания

Макс. колесная нагрузка	412 кН	347 кН
-------------------------	--------	---------------

Меньше колесная нагрузка - экономия на строительстве здания

Финансовая выгода при использовании
кранов WORLD HOISTS на примере
двухбалочного крана г/п 100т с пролетом 31м

WORLDHOISTS

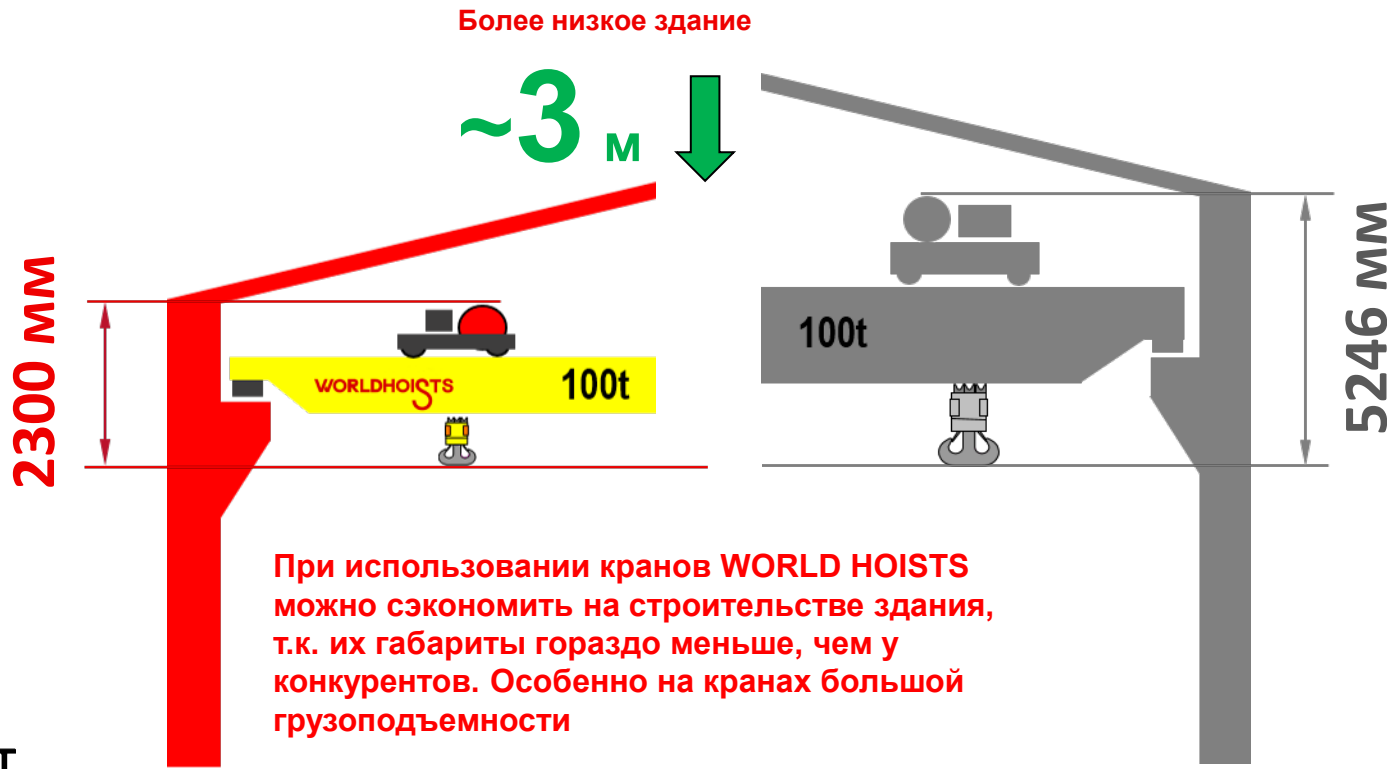

Возможные умные опции для кранов

WORLDHOISTS

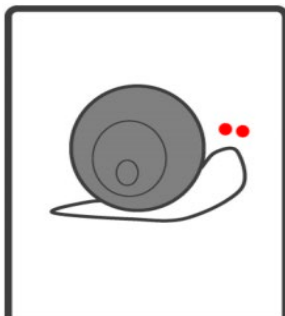

Регулируемая скорость
в диапазоне 1:10

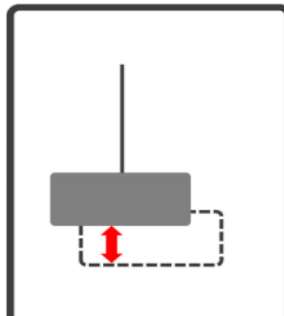

Импульсный режим
(Inching)

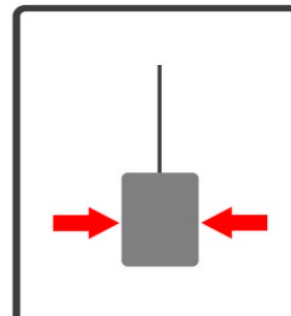

Система антираскачки



Система предотвращения
работы на оттяг

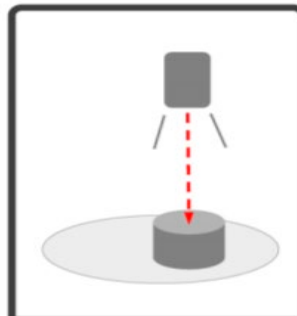

Позиционирование
в зоне видимости



Самодиагностика крана



Испытание двигателей

Испытание редукторов

Гарантия качества

Испытание талей в сборе

Испытание приборов безопасности

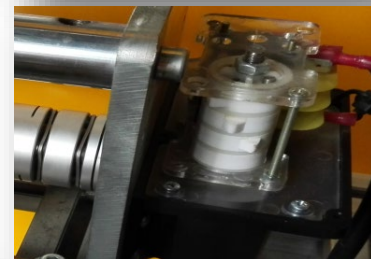



WORLDHOISTS

Более
200
патентов

 **HOIST**



WORLDHOISTS

Наша культура

**Уважительное отношение
и профессионализм**

WORLDHOISTS

Дистрибьютором компании
WORLDHOISTS на территории
РФ является ООО «Хоист»

Адрес: Санкт-Петербург, пр-кт
Энергетиков, д.4, к.1, стр.1,
пом.35Н, часть помещения 1,
офис 806

Телефон: +7 (812) 448-64-26
E-mail: info@myhoist.ru



HOIST